

TV-Tonverstärker, Best.-Nr. 77 0365 00

Steckvorrichtung Kombi (70 0425 00 oder 70 0424 00) und Steckvorrichtung Kombi Kanal (70 0435 00 oder 70 0434 00) ermöglichen in Verbindung mit dem TV-Tonverstärker (77 0365 00) die TV-Tonübertragung zur PBK Hand (74 0747 00). Hinweis! Die Steuerung des TV-Geräts erfolgt nicht über die PBK Hand.

Verbindung zwischen TV-Tonverstärker und Steckvorrichtung über RJ45-Anschlussdose (00 0280 40 oder 00 0280 39).

Bis zu 4 TV-Geräte, d.h. 4 TV-Tonverstärker, können pro Zimmer installiert werden. Der TV-Ton eines TV-Gerätes kann an 4 PBK Hand, d.h. 4 Betten, übertragen werden.

In dem TV-Tonverstärker ist eine galvanische Trennstelle nach DIN VDE 0834-1 und DIN EN 60601-1 integriert.

- Kopfhöreranschluss am TV-Gerät erforderlich.
- Pro TV-Gerät wird eine zweite 230-V-Steckdose für den TV-Tonverstärker benötigt.
- Abmessungen (HxBxD): 27 x 86 x 70 mm

TV audio amplifier, order no. 77 0365 00

Connection socket combi (70 0425 00 or 70 0424 00) and Connection socket combi, bedhead unit (70 0435 00 or 70 0434 00) allow in connection with TV audio amplifier (77 0365 00) the TV tone transmission to Patient handsets (74 0747 00). Note! The TV is not controlled using the Patient handset.

Connection between TV audio amplifier and connection socket via RJ45 connection socket (00 0280 40 oder 00 0280 39).

Up to 4 TV sets, i.e. 4 TV audio amplifiers, can be installed per room. The TV tone of a TV set can be transmitted to 4 Patient handsets, i.e. 4 beds.

A galvanic separation point according to DIN VDE 0834-1 and EN 60601-1 is integrated in the TV audio amplifier.

- The TV set used must have a headphone jack.
- A second 230 V socket is required per TV set for the TV audio amplifier.
- Dimensions (HxWxD): 27 x 86 x 70 mm

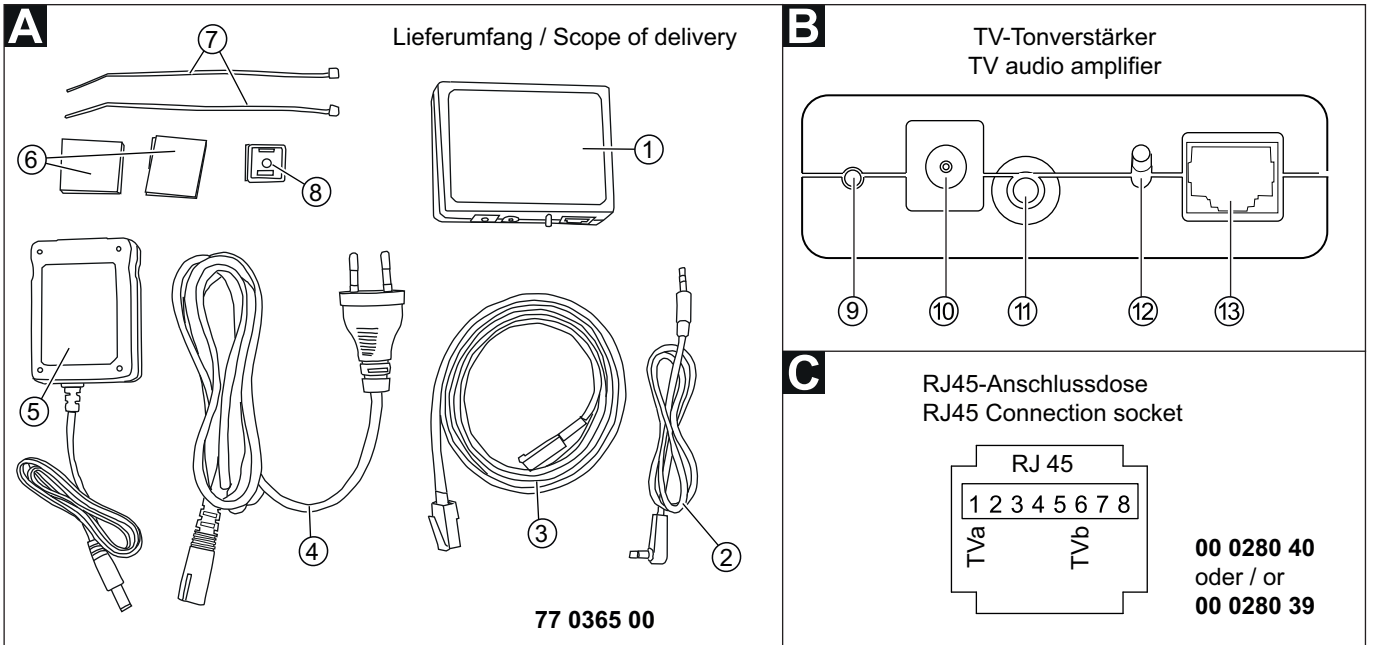

- | | | | |
|--|--|--|---|
| 1 - TV-Tonverstärker | 9 - Betriebs-LED | 1 - TV audio amplifier | 9 - Power LED |
| 2 - Audiokabel (0,5 m) | 10 - Anschluss 12-V-Netzteil mit DC-Stecker [5] | 2 - Audio cable (0.5 m) | 10 - 12 V power supply with DC plug [5] connection |
| 3 - Netzwerpatchkabel (1,5 m) | 11 - Anschluss Audiokabel zu Kopfhörerausgang TV [2] | 3 - Network patch cord (1.5 m) | 11 - Audio cable connection to headphone jack of the TV set [2] |
| 4 - Netzkabel mit Eurostecker (2 m) | 12 - Lautstärkeregler (Uhrzeigersinn = lauter) | 4 - Power cable with Euro plug (2 m) | 12 - Volume control (clockwise = Increase volume) |
| 5 - 12-V-Netzteil mit DC-Stecker (0,5 m) | 13 - Anschluss Netzwerpatchkabel [3] | 5 - 12 V power supply with DC plug (0.5 m) | 13 - Network patch cord [3] connection |
| 6 - 2 Klettverschlüsse | | 6 - 2 Velcro strips | |
| 7 - 2 Kabelbinder | | 7 - 2 cable ties | |
| 8 - 1 Klebesockel | | 8 - 1 adhesive socket | |

- | | |
|--|---|
| 1. Die Leitungen gemäß Abb. B an dem TV-Tonverstärker [1] anschließen. | 1. Connect the cables to TV audio amplifier [1] as shown in fig. B. |
| 2. Den TV-Tonverstärker [1] und das 12-V-Netzteil [5] mit den beiden Klettverschlüssen [6] auf der Rückseite des TV-Geräts befestigen. | 2. Attach the TV audio amplifier [1] and the 12 V power supply [5] to the back of the TV set using the Velcro strips [6]. |
| 3. Das Audiokabel [2] an die Kopfhörerbuchse des TV-Geräts anschließen. | 3. Connect the audio cable [2] to the headphone jack of the TV set. |
| 4. Das Netzkabel [4] an das 12-V-Netzteil [5] und mit dem Eurostecker an eine 230-V-Steckdose anschließen. | 4. Connect the power cable [4] to the 12 V power supply [5] and to a 230 V socket. |
| 5. Das Netzwerpatchkabel [3] an die RJ45-Anschlussdose anschließen. | 5. Connect the network patch cord [3] to the RJ45 connection socket. |

Hinweis! Die vollständige Installation der Rufanlage ist in dem Technischen Handbuch beschrieben.

NOTE! The complete installation of the nurse call system is described in the Technical Manual.

D Anschluss über Steckvorrichtung Kombi Kanal (Beispiel)
Connection via Connection socket combi bedhead unit (example)

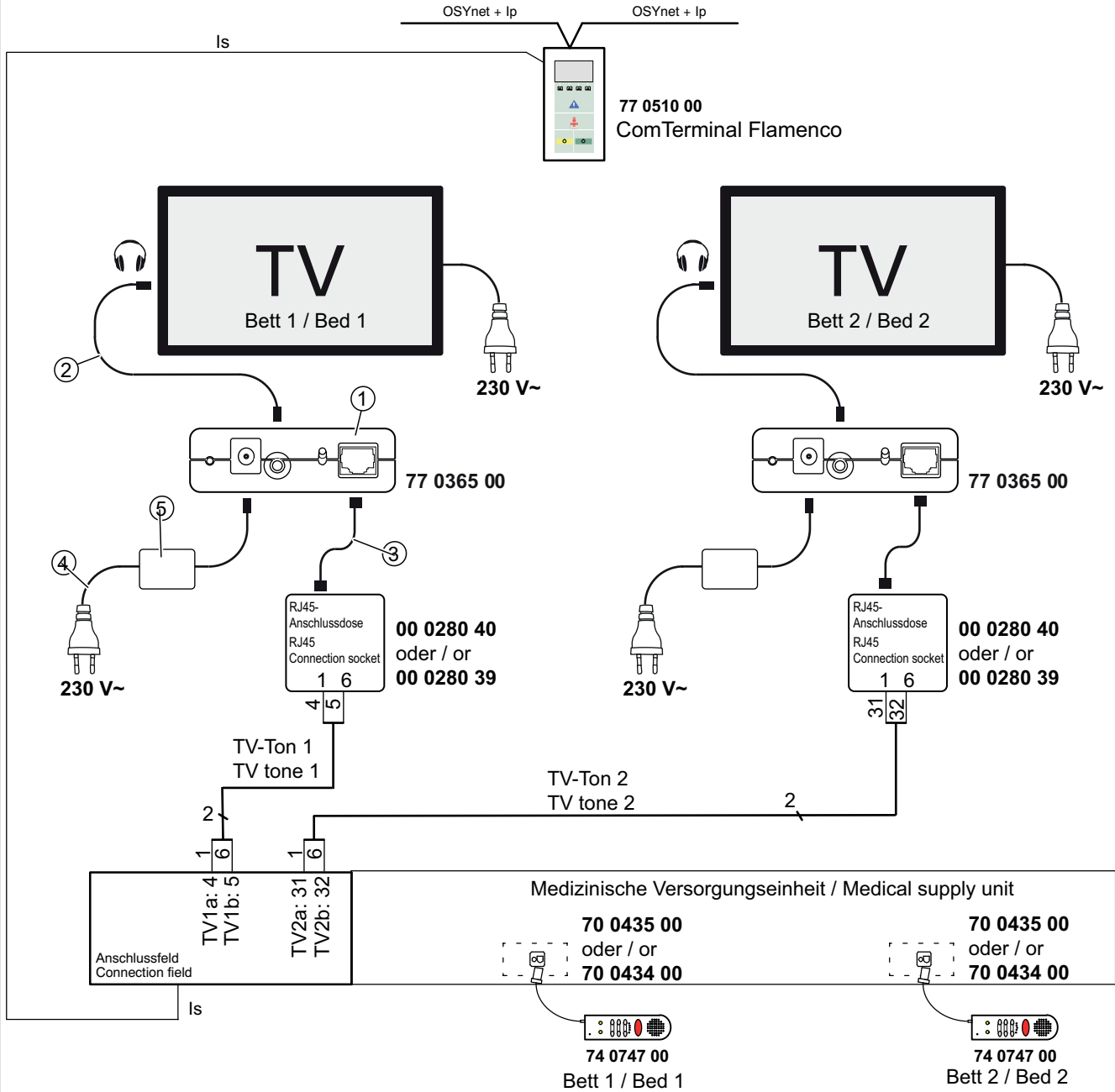

Bett-Nummer und TV-Tonkanal

Bett-Nummer und TV-Tonkanal auf der Steckvorrichtung (70 0435 00 / 70 0434 00) per Jumper einstellen:

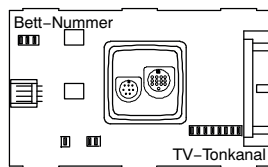

Bett-Nummer:

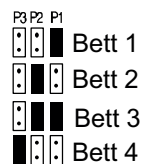

TV-Tonkanal:

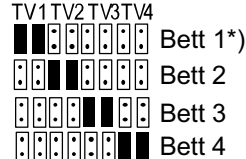

*) Werkseinstellung

Bed number and TV tone channel

Set the bed number and the TV tone channel by jumpers on the connection socket (70 0435 00 or 70 0434 00):

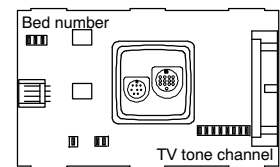

Bed number:

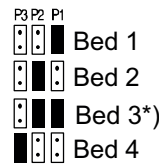

TV tone channel:

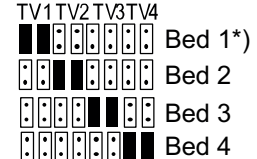

*) Factory setting

Amplificateur audio TV, référence 77 0365 00

Bloc prises combiné (70 0425 00 ou 70 0424 00) et bloc prises combiné, bandeau tête de lit (70 0435 00 ou 70 0434 00) permettent la transmission de son TV vers le manipulateur avec phonie (74 0747 00) en combinaison avec l'amplificateur audio TV (77 0365 00). Remarque ! La commande du téléviseur ne s'effectue pas via le manipulateur phonie.

Liaison entre l'amplificateur audio TV et le bloc prises via la prise RJ45 (00 0280 40 ou 00 0280 39).

Jusqu'à 4 téléviseurs, c'est-à-dire 4 amplificateurs audio TV, peuvent être installés dans une chambre. Le son TV d'un téléviseur peut être transmis à 4 manipulateurs avec phonie, c'est-à-dire, 4 lits.

Une séparation galvanique selon DIN VDE 0834-1 et DIN EN 60601-1 est intégrée dans l'amplificateur audio TV

- Prise casque nécessaire sur téléviseur.
- Par téléviseur, il faut une deuxième prise 230 V pour l'amplificateur audio TV.
- Dimensions (HxLxP) : 27 x 86 x 70 mm

TV audio amplifier, order no. 77 0365 00

Connection socket combi (70 0425 00 or 70 0424 00) and Connection socket combi, bedhead unit (70 0435 00 or 70 0434 00) allow in connection with TV audio amplifier (77 0365 00) the TV tone transmission to Patient handsets (74 0747 00). Note! The TV is not controlled using the Patient handset.

Connection between TV audio amplifier and connection socket via RJ45 connection socket (00 0280 40 oder 00 0280 39).

Up to 4 TV sets, i.e. 4 TV audio amplifiers, can be installed per room. The TV tone of a TV set can be transmitted to 4 Patient handsets, i.e. 4 beds.

A galvanic separation point according to DIN VDE 0834-1 and EN 60601-1 is integrated in the TV audio amplifier.

- The TV set used must have a headphone jack.
- A second 230 V socket is required per TV set for the TV audio amplifier.
- Dimensions (HxWxD): 27 x 86 x 70 mm

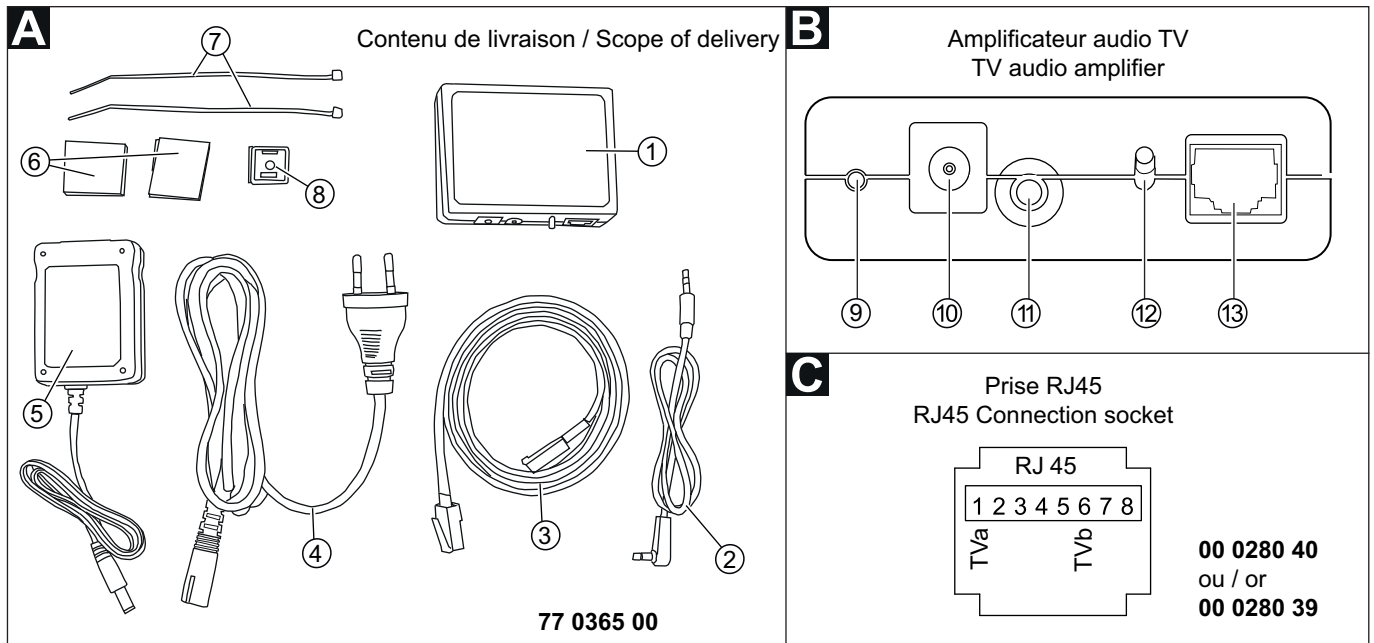

- | | | | |
|--|---|--|---|
| 1 - Amplificateur audio TV | 8 - 1 embase adhésive | 1 - TV audio amplifier | 9 - Power LED |
| 2 - Câble audio (0,5 m) | 9 - Voyant LED | 2 - Audio cable (0.5 m) | 10 - 12 V power supply with DC plug [5] connection |
| 3 - Câble patch réseau (1,5 m) | 10 - Raccord bloc d'alimentation 12 V à la fiche CC [5] | 3 - Network patch cord (1.5 m) | 11 - Audio cable connection to headphone jack of the TV set [2] |
| 4 - Câble secteur avec fiche euro (2 m) | 11 - Raccord câble audio à la sortie casque TV [2] | 4 - Power cable with Euro plug (2 m) | 12 - Volume control (clockwise = Increase volume) |
| 5 - Bloc d'alimentation 12 V avec fiche CC (0,5 m) | 12 - Régulateur du volume (sens des aiguilles d'une montre = plus fort) | 5 - 12 V power supply with DC plug (0.5 m) | 13 - Network patch cord [3] connection |
| 6 - 2 fermetures auto-agrippantes | 13 - Raccord câble patch réseau [3] | 6 - 2 Velcro strips | |
| 7 - 2 serre-câbles | | 7 - 2 cable ties | |
| | | 8 - 1 adhesive socket | |

1. Raccorder les câbles à l'amplificateur audio TV [1] selon la figure B.
2. Fixer l'amplificateur audio TV [1] et le bloc d'alimentation 12 V [5] avec les deux fermetures auto-agrippantes [6] au dos du téléviseur.
3. Branchez le câble audio [2] sur la prise casque du téléviseur
4. Raccorder le câble secteur [4] au bloc d'alimentation 12 V [5] et le brancher sur une prise 230 V avec la fiche euro.
5. Raccorder le câble patch réseau [3] à la prise RJ45.
1. Connect the cables to TV audio amplifier [1] as shown in fig. B.
2. Attach the TV audio amplifier [1] and the 12 V power supply [5] to the back of the TV set using the Velcro strips [6].
3. Connect the audio cable [2] to the headphone jack of the TV set.
4. Connect the power cable [4] to the 12 V power supply [5] and to a 230 V socket.
5. Connect the network patch cord [3] to the RJ45 connection socket.

Remarque ! L'installation complète du système est décrite dans le manuel technique.

NOTE! The complete installation of the nurse call system is described in the Technical Manual.

D Raccord via bloc prises combiné, bandeau tête de lit (exemple)
Connection via Connection socket combi bedhead unit (example)

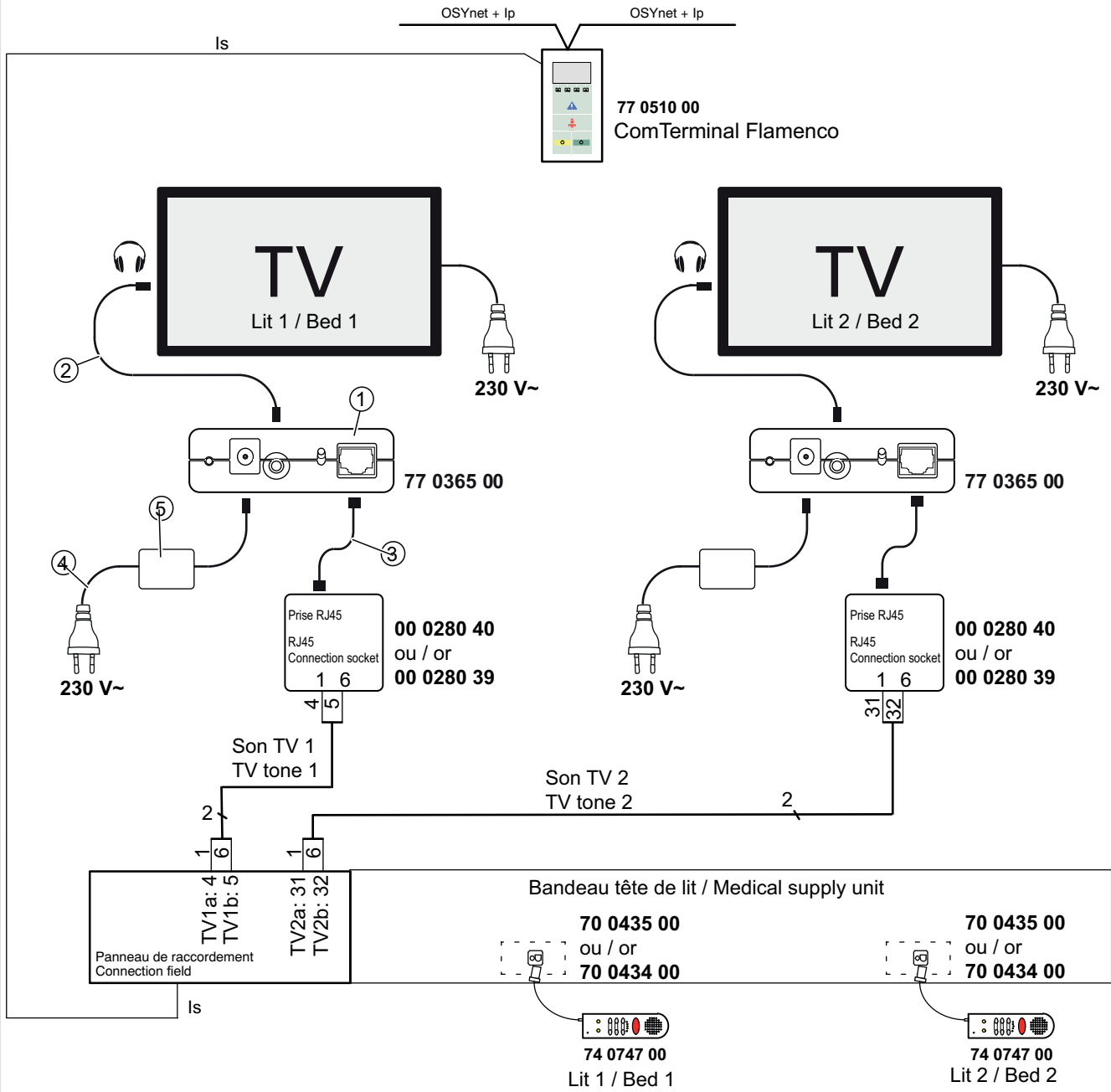

Numéro de lit et canal de son TV

Régler le numéro de lit et le canal sonore TV sur le bloc prises (70 0435 00 / 70 0434 00) via cavalier :

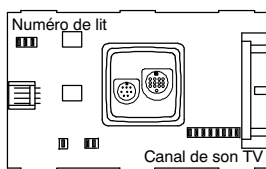

Numéro de lit :

- Lit 1
- Lit 2
- Lit 3*)
- Lit 4

*) Réglage usine

Canal de son TV :

- TV1 TV2 TV3 TV4
- Lit 1*)
- Lit 2
- Lit 3
- Lit 4

Bed number and TV tone channel

Set the bed number and the TV tone channel by jumpers on the connection socket (70 0435 00 or 70 0434 00):

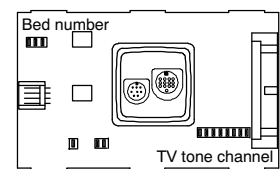

Bed number:

- Bed 1
- Bed 2
- Bed 3*)
- Bed 4

*) Factory setting

TV tone channel:

- TV1 TV2 TV3 TV4
- Bed 1*)
- Bed 2
- Bed 3
- Bed 4