

Anwesenheitstaster-Einsatz

Vorgesehen zum Anschluss an den Zimmerbus einer CONCENTO^{CARE} Rufanlage.



HINWEIS! Die vollständige Installation des Systems ist im Technischen Handbuch beschrieben.

A Produktbeschreibung

Eine grüne Anwesenheitstaste dient zum Ein- und Ausschalten der Anwesenheit des Personals.

Eine LED in der Anwesenheitstaste leuchtet, wenn die Anwesenheit eingeschaltet ist (Erinnerungslicht).

Presence switch insert

Intended for connection to the room bus of a CONCENTO^{CARE} nurse call system.



NOTE! The complete installation of the system is described in the Technical Manual.

A Product description

A green presence button serves for switching the presence of the staff on and off.

An LED in the presence switch lights up when the presence is switched on (reminder light).

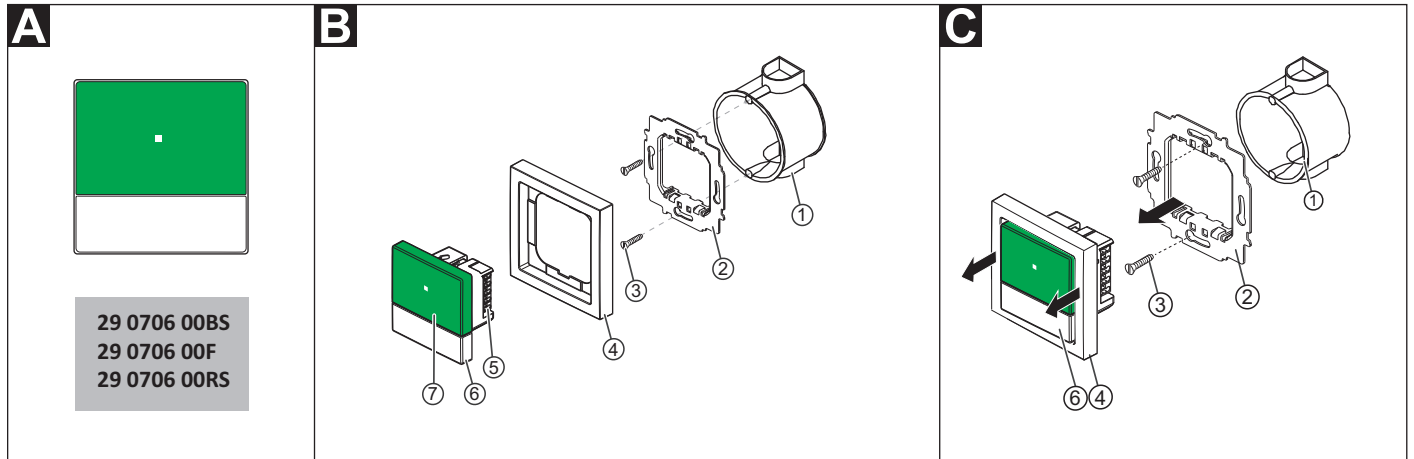

- [1] *Einbaudose, 1-teilig
(Mauerwerk: 17 0100 00,
Hohlwand: 17 5100 00)
[2] Tragrings
[3] *Schrauben der Einbaudose

- [4] *Abdeckrahmen, 1-fach
[5] Klemmenblock
(Steckklemmen)
[6] Anwesenheitstaster-Einsatz
[7] Anwesenheitstaste (grün)

- [1] *Back box, 1-gang
(solid wall: 17 0100 00,
partition wall: 17 5100 00)
[2] Mounting plate
[3] *Back box screws

- [4] *Cover frame, 1-gang
[5] Terminal block
(plug-in terminals)
[6] Presence switch insert
[7] Presence button (green)

* Nicht im Lieferumfang enthalten, separat bestellen.

* Not included in the scope of delivery, please order separately.

B Montage

Wandeinbau auf einteilige Einbaudose.

1. Tragrings [2] auf der Einbaudose [1] festschrauben. Die vier quadratischen Aussparungen im Tragrings befinden sich oben und unten.
2. Adern vorbereiten und durch den Tragrings [2] führen (siehe Abschnitt „Anschluss“).
3. Anwesenheitstaster-Einsatz [6] gemäß Abschnitt „Anschluss“ anschließen.
4. Abdeckrahmen [4] vor dem Tragrings [2] an der Wand anhalten.
5. Anwesenheitstaster-Einsatz [6] auf den Tragrings aufstecken, so dass die Rasthaken des Taster-Einsatzes in die quadratischen Aussparungen des Tragrings kommen.

C Demontage

1. Den Abdeckrahmen [4] zusammen mit dem Taster-Einsatz [6] vom Tragrings [2] abziehen.
2. Zum Abklemmen der Adern beachten Sie Abb. E.

B Mounting

Wall mounting on one-gang back box.

1. Bolt the mounting plate [2] to the back box [1]. The four square recesses in the mounting plate are located at the top and bottom.
2. Prepare the wires and feed them through the mounting plate [2] (see section "Connection").
3. Connect the switch insert [6] according to section "Connection".
4. Hold the cover frame [4] in front of the mounting plate [2] on the wall.
5. Plug the presence switch insert [6] onto the mounting plate so that the latching hook of the switch insert fits into the square recesses of the mounting plate.

C Dismantling

1. Pull the cover frame [4] together with the switch insert [6] off the mounting plate [2].
2. For disconnecting the wires, refer to fig. E.

DE - Installationsanleitung

D Anschluss

1. Das Anschlusskabel durch den Tragrings herausziehen und auf geeignete Länge abmanteln. Kabelschirm und Beidraht bis zum Kabelmantel entfernen. Adern abisolieren.
2. Adern gemäß Anschlussplan anschließen.

Hinweis: Der Klemmenblock [5] kann vorübergehend abgezogen werden.

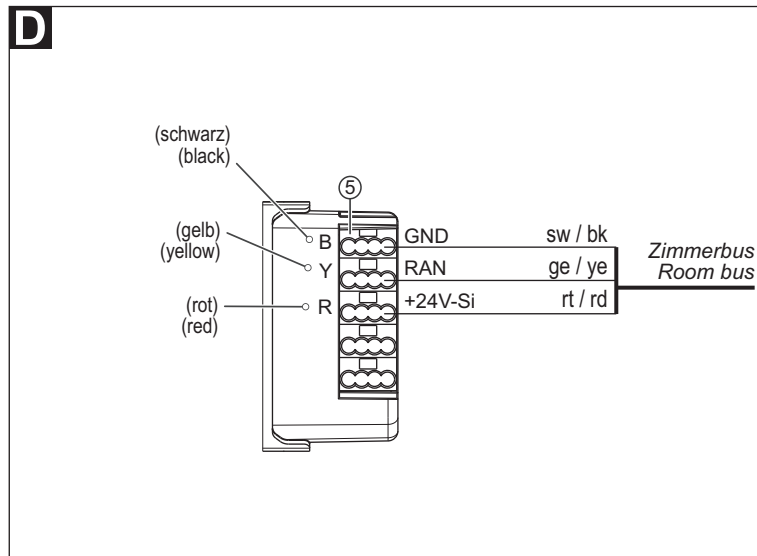

EN - Installation Instructions

D Connection

1. Pull the connection cable out through the mounting plate and strip it to a suitable length. Remove the cable shield and drain wire up to the cable sheath. Strip the wires.
2. Connect the wires according to the connection diagram.

Note: The terminal block [5] can be pulled off temporarily.

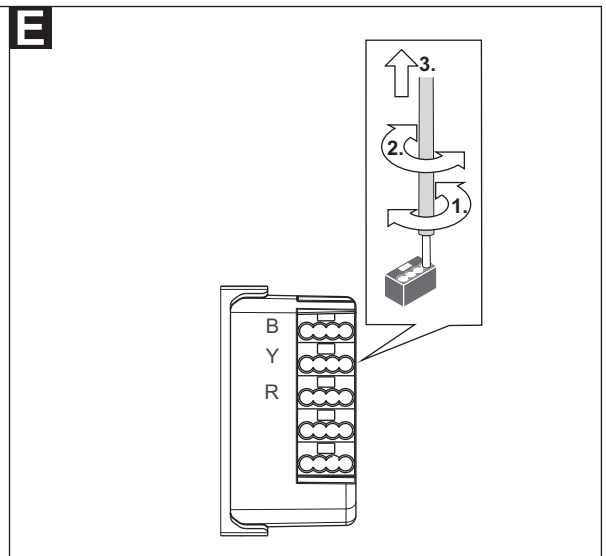

Technische Daten

Nennspannung	24 V=
Ruhestromaufnahme	8 mA
Anschluss Zimmerbus	Leitungstyp: J-Y(St)Y 2x2x0,8
Abisolierlänge	6 mm
Einbautiefe	24 mm
Schutzart	IP 22
Umgebungstemperatur	+5 °C – +40 °C
Relative Luftfeuchtigkeit	0 % – 95 %

Technical data

Nominal voltage	24 V=
Standby current consumption	8 mA
Room bus connection	Cable type: J-Y(St)Y 2x2x0.8
Skinning length	6 mm
Installation depth	24 mm
Degree of protection	IP 22
Ambient temperature	+5°C – +40°C
Relative humidity	0 % – 95 %